

**ПОЛУПРИЦЕП-ТЯЖЕЛОВОЗ НИЗКОРАМНЫЙ 994273**

Страна	Российская Федерация
Производитель	ООО «Компания «Спецприцеп»
Модель	994273
Масса перевозимого груза, кг	45 000
Допустимая полная масса, кг	55 000
Масса снаряженная, кг	10 000
Нагрузка на ССУ тягача, кг	19 000
Нагрузка на дорогу через шины, кг	36 000
Оси	Производства Италии ROR – 3шт.
Подвеска	Производства Италии ROR , пневматическая с краном высоты пола (-60 / +120 мм) или рессорно-балансирная Spespricer
Количество осей / число колес, шт.	3(неповоротные) / 12 + 2
Размер шин	235/75R17,15 Kordiant
Погрузочная высота платформы, мм	860
Длина, мм	12 200
Ширина (с уширителями), мм	2 545 (3145)
Настил платформы	Металлический, рифлёный, усиленный -6мм
Электрооборудование	Двухпроводное с питанием от тягача, напряжением 24В, количество и расположение приборов по ГОСТ 8769, разъемное соединение по ГОСТ 9200. Водостойкая светотехника
Пневматическая и тормозная аппаратура	WABCO, Haldex
Антиблокировочная систем тормозов	EBS, Германия
Рабочая тормозная система	Колодочная на все колеса с приводом от тягача
Стояночная тормозная система	Энергоаккумуляторы
Стояночные опоры	Механические телескопы с нагрузкой (24-50т), 4 шт. JOST

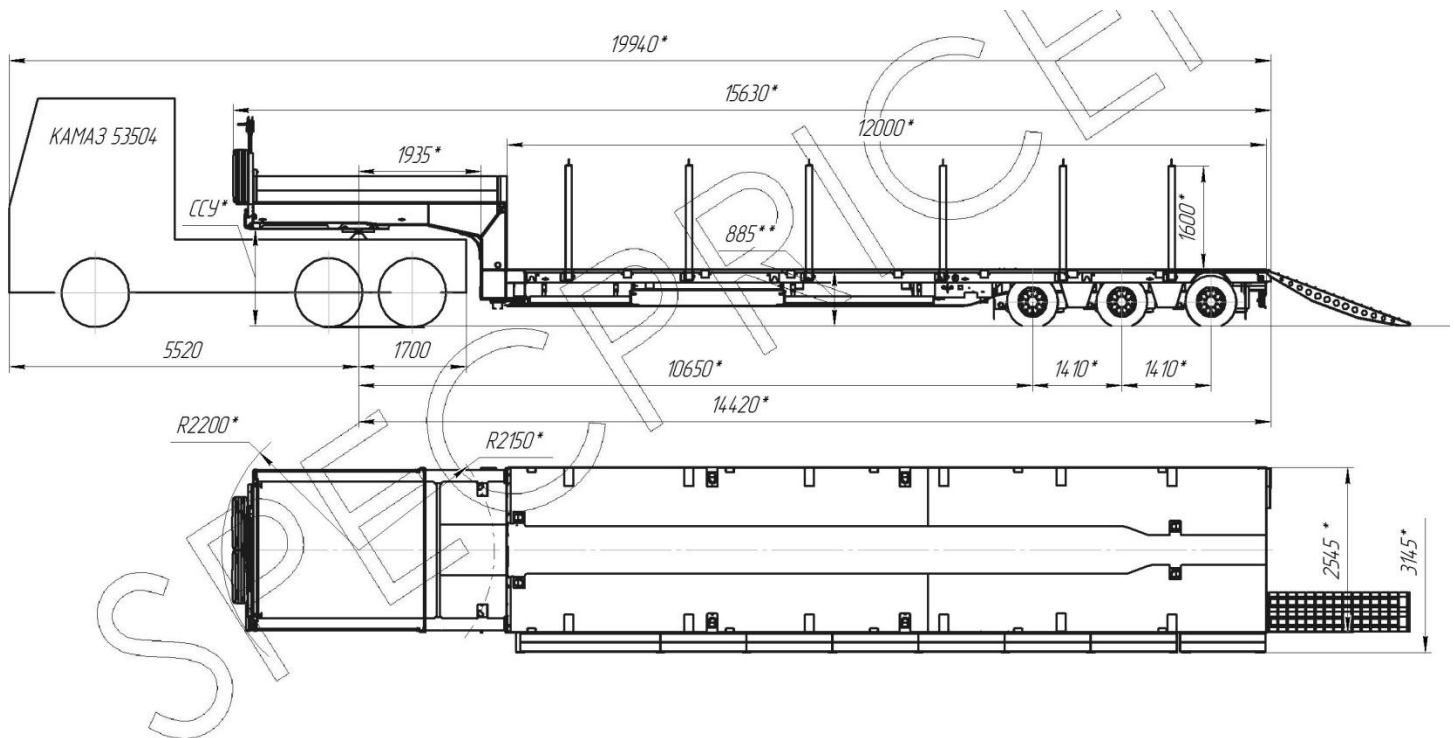

Комплектация

лебедка подъема запасных колес, кольца крепления груза (8шт. «утопленные» на платформе, 10шт. по бокам, площадка на гусаке с алюминиевыми бортами и ящиком. Навесные и съёмные элементы с оцинкованным покрытием, в том числе выдвижные габаритные огни, направляющие брусья, штоки, валы и т.д. Трапы одноступенчатые (400мм) приставные, стальные, угол въезда 20*

